

Kuivain RECUSORB DR-031C



1,6 kg/h

Kuivausteho
olosuhteissa 20°C / 60%RH

310 m³/h

Kuiva ilmavirta



- Pestävä roottori
- Roottorista ei irtoa partikkeleita
- Kotelo ruostumatonta terästä

- Itsesäätävä lämmitin
- Huoltoystävällinen
- Pitkä elinikä

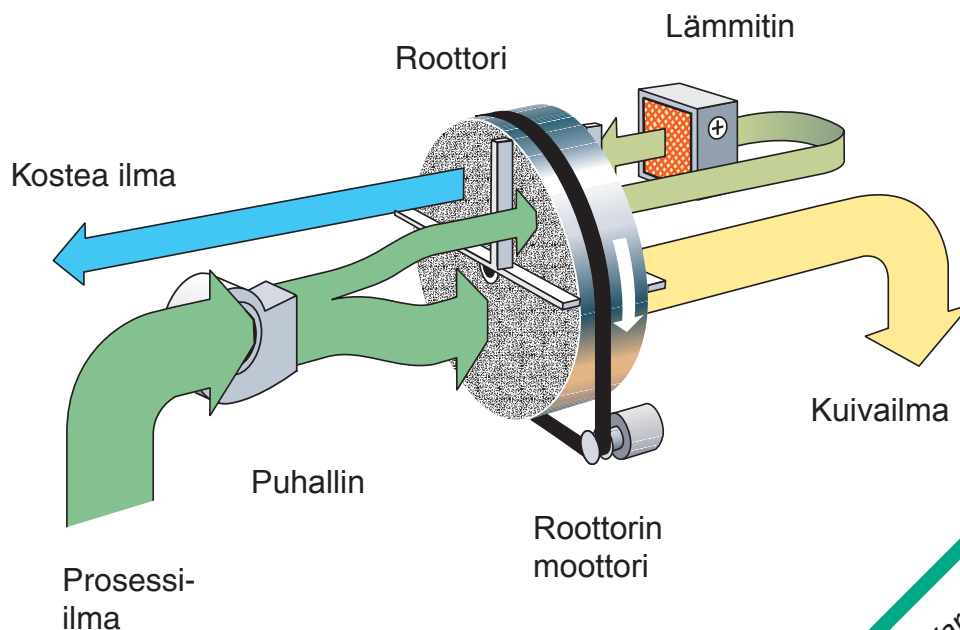

Varustettu SSCR roottorilla.
- Askeleen muita edellä
kuivaustekniikassa.

Kuivainmalli

DR-031C

Nimellisteho*.....1,6 kg/h
 Kuiva ilmavirta**310 m³/h
 Käytettävissä oleva staattinen paine ..350 Pa
 Kostea ilmavirta ***110 m³/h
 Lämmittimen sähkövirta**** 8 A
 Liitäntäteho2,1 kW
 Varokkeet 230V / 50Hz..... 10 A
 Paino28 kg

- * Pätee olosuhteissa 20°C/ 60%RH. Muut olosuhteet alla olevasta käyrästä
- ** Ilmamäärät pätevät ilman tiheydelle 1,20 kg/m3..
- *** Ilmamäärät pätevät ilman tiheydelle 1,20 kg/m3.Vapaasti puhaltava.
- **** PTC tyyppisen termistori- lämmittimen ansiosta, voidaan reg. lämmitystehoa ja siten myös kuivaustehoa säätää portaattomasti kosteaa ilmavirtaa kuristamalla.

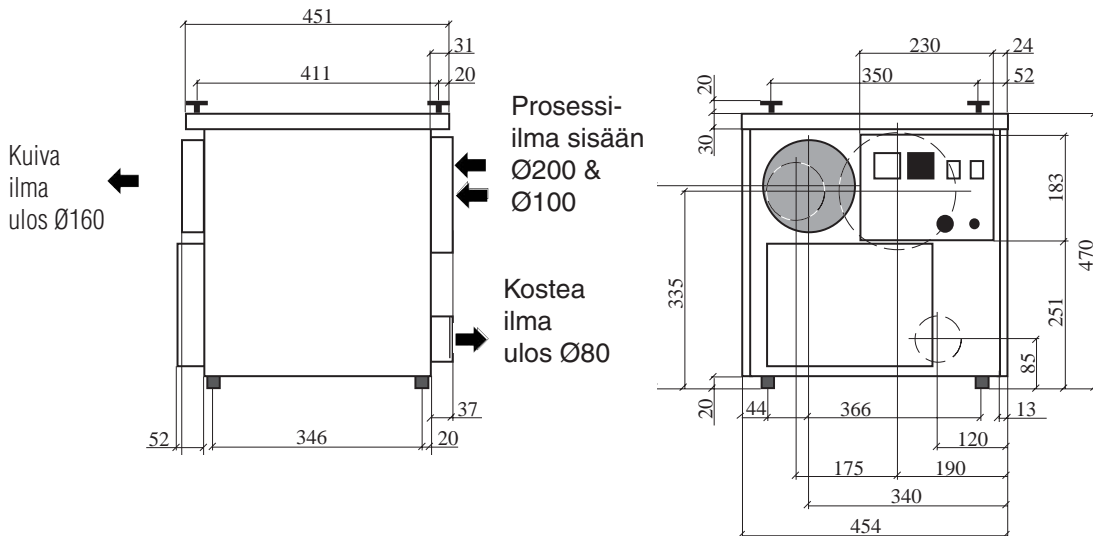
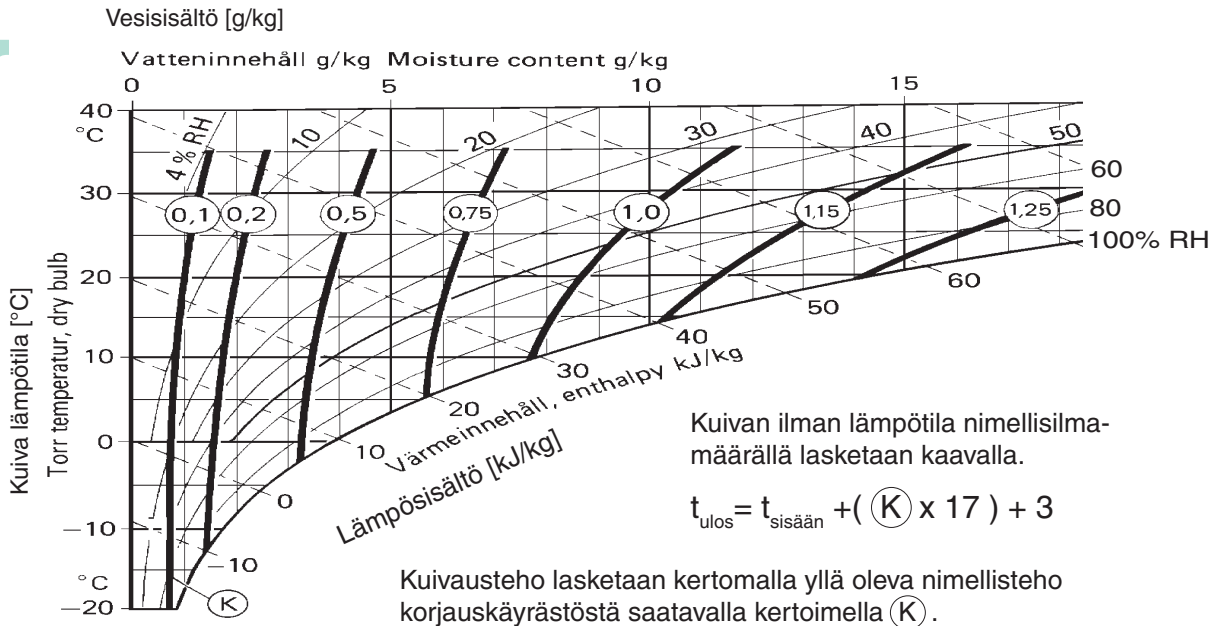

Varaamme oikeuden muutoksiin niistä ennalta ilmoittamatta.

Seibu Giken DST AB

Avestag, 33, S-163 53 Spånga, Sweden
 www.dst-sg.com
 E-mail: info@dst-sg.com
 tel: +46-8 4457720; fax: +46-8 4457739

Maahantuojat: Kryotherm Oy

Kraputie 2, 01100 Itäsalmi, Puh. 207 418 850
 Fax 207 418 858 Kotisivu: <http://www.kryotherm.fi>,
 Sähköposti: asiakaspalvelu@kryotherm.fi

